

LINEAR 5 MK II 118 Sub HPA

THE COMPACT LONG THROW SYSTEM

Bassreflex-Subwoofer aus Birke-Multiplex mit mehr Schalldruck im Low-End-Bereich

Artikelnummer: 1008006

Als leistungsstärkster Subwoofer der LINEAR 5 MK II Serie bietet der Sub HPA mit seinem steifen, hoch belastbaren 18-Zoll-Woofer und seiner kraftvollen Endstufe deutlich mehr Energie im Low-End-Bereich als alle anderen Subwoofer der Serie. Das ermöglicht eine besonders präzise und druckvolle Basswiedergabe bei äußerst kompakten Abmessungen. Er ist somit nicht nur das passende Fundament für die LINEAR 5 MK II 308 LTA Mid/High-Unit, sondern auch eine starke Low-End-Erweiterung für LINEAR 5 MK II Systeme.

Der Hochleistungs-DSP ist via Netzwerk fernsteuerbar und erlaubt zusammen mit der kostenlosen HK Audio DSP CONTROL Software umfangreiche Bearbeitungsmöglichkeiten und eine exakte Sound-Abstimmung. Cardioid-Presets sind direkt am Lautsprecher wählbar und ermöglichen 1:1- und 2:1-Cardioid-Aufbauten im Handumdrehen. PowerCon-Anschlüsse mit PowerCon Link erleichtern die Verkabelung und sparen Kabelmaterial.

Features

- 18-Zoll High-Performance-Active Bassreflex-Subwoofer – leistungsstärkster Sub der Serie mit mehr Low-End bei sehr kompakten Abmessungen
- Hohe Impulstreue und präzise Basswiedergabe
- Moderner Hochleistungs-DSP mit integrierten, direkt am Lautsprecher wählbaren Presets
- Exakte und umfangreiche Abstimmung des Sounds mit kostenloser DSP CONTROL Software für Mac und PC
- DSP-Out zur Integration von nicht-DSP-gestützten Lautsprechern. Auch für die Kombination mit LINEAR 5 Modellen.
- SMART CONNECTION mit PowerCon und EtherCon, jeweils mit Link
- Schutz der Elektronik mit im Lieferumfang enthaltenem RCS Rain-Cover-Set
- Robustes, feuchtigkeitsresistentes und langlebiges Birke-Multiplex-Gehäuse
- Made in St. Wendel, Germany



LINEAR 5 MK II 118 Sub HPA

Technische Daten

LINEAR 5 MK II Sub HPA	
Max. SPL @ 10 % THD	130 dB Halfspace (36 - 100 Hz gemittelt)
Max. SPL Peak @ 10 % THD	131 dB Halfspace
Frequenzgang +/-3 dB	36 Hz - X-Over
Frequenzgang -10 dB	33 Hz - X-Over
Endstufenleistung (RMS/Peak)	1.500 / 3000 Watt
Endstufentyp	Class D
Basslautsprecher	1x 18", 4" Schwingspule
Tief-/Mitteltonlautsprecher	-
Maximaler Eingangsspegel	20 dBu
Analoge Eingänge	2x XLR/Klinke-Kombi symmetrisch
Analoger Thru	2x XLR symmetrisch
DSP Out	1x XLR symmetrisch
Netzwerkanschluss	Ethercon RJ45, 1x In, 1x Thru
Filter-Presets	Front, Cardioid 1:1 vertical, Cardioid 2:1 vertical, Remote
Remote-Software	DSP CONTROL (Windows, Mac OS)
DSP-Funktionen	Vollparametrischer 10-Band EQ mit variabler Filter-Charakteristik, Low-Pass-Filter, Polarität, Level, Delay, Limiter, Mute
Sampling-Rate	48 kHz
Systemlatenz	<= 2,6 ms
Netzanschluss	1x Powercon NAC3 In, 1x Powercon NAC3 Thru, 100-240 V
Leistungsaufnahme	2,5 A / 100-240 V Nenn-Stromverbrauch nach EN 62368-1
Aufstellwinkel	-
Hochständerflansch	1x M20
Flugpunkte	-
Griffe	4x MultiGrip
Gehäuse	Birke-Multiplex
Oberfläche	Acryllack, schwarz
Frontgitter	2 mm Metallgitter mit schwarzem Akustikschaumstoff
Abmessungen (BxHxT)	61 x 61 x 79 cm 24-1/64 x 24-1/64 x 31-7/64"
Gewicht	53,4 kg / 117,2 lbs



Zubehör



DFP Doppel-Flansch-Platte

Artikelnummer: 1007530

Die Doppel Flansch Platte wird benötigt, wenn ein Cluster auf einen LINEAR 5 MK II 118 Sub HPA mit Distanzstangen gestackt werden soll. So kann das Cluster mit zwei Distanzstangen einfach auf die gewünschte Höhe gebracht werden und entsprechend ausgerichtet werden.

Die Doppel-Flansch-Platte wird mit einer M20 Schraube auf dem Flansch des LINEAR 5 MK II 118 Sub HPA befestigt. Sie hat zwei M20 Aufnahmen für z.B. zwei Distanzstangen oder zwei Tilt-Units. Durch eindrehen der Rückseite der 308 LTA auf den Distanzstangen oder Tilt-Units, wird der korrekte Winkel des horizontalen Clusters erreicht (ca. 30° Öffnungswinkel bzw. ca. 24 cm Abstand der Seitenwand an der Front). Zusätzlich kann die DFP auf dem Subwoofer gedreht werden um das Cluster entsprechend auszurichten.



Rollen zur Rollenmontage

Artikelnummer: gebremste Rolle 1008068, ungebremste Rollen 1008069

Passende Rollen für die Montage an HK Audio Subwoofer mit Vorbereitung zur Rollenmontage. Erhältlich in gebremster und ungebremster Variante.



CS-WB 1

Artikelnummer: 1007700

Das Wheelboard CS-WB 1 hat die passende Aufnahme für den LINEAR 5 MK II 118 Sub HPA und den CS 118. Es können wahlweise ein oder zwei Bässe darauf transportiert und befestigt werden. Im Lieferumfang ist jeweils ein Spanngurt zur sicheren Fixierung enthalten. Werden zwei Bässe gestackt, kann das CS-WB 1 Cover zum Schutz während des Transports verwendet werden.

Werden 118 Sub HPA verwendet, ist die Schutzhülle während des Spielbetriebs zu entfernen. Werden CS 118 verwendet muss die Schutzhülle während des Spielbetriebs nicht entfernt werden.



CS-WB1 Cover

Artikelnummer: 1007702

Die praktische Schutzhülle schützt beim Transport eines 2er Stacks des 118 Sub HPA in Verbindung mit dem Rollbrett CS-WB 1.

Nicht nutzbar bei nur einem Subwoofer. Hülle muss beim Betrieb abgenommen werden.



Protective Cover LINEAR 5 MK II 118 Sub HPA

Artikelnummer: 1008180

Gepolsterte Transport-Schutzhülle die in Verbindung mit Rollenmontage zu nutzen ist. Die Schutzhülle wird von oben über den auf die Rückseite gekippten Subwoofer gestülpt.

Die Seite der Elektronik und der eventuell montierten Rollen bleibt somit frei.

LINEAR 5 MK II 118 Sub HPA

Technische Daten

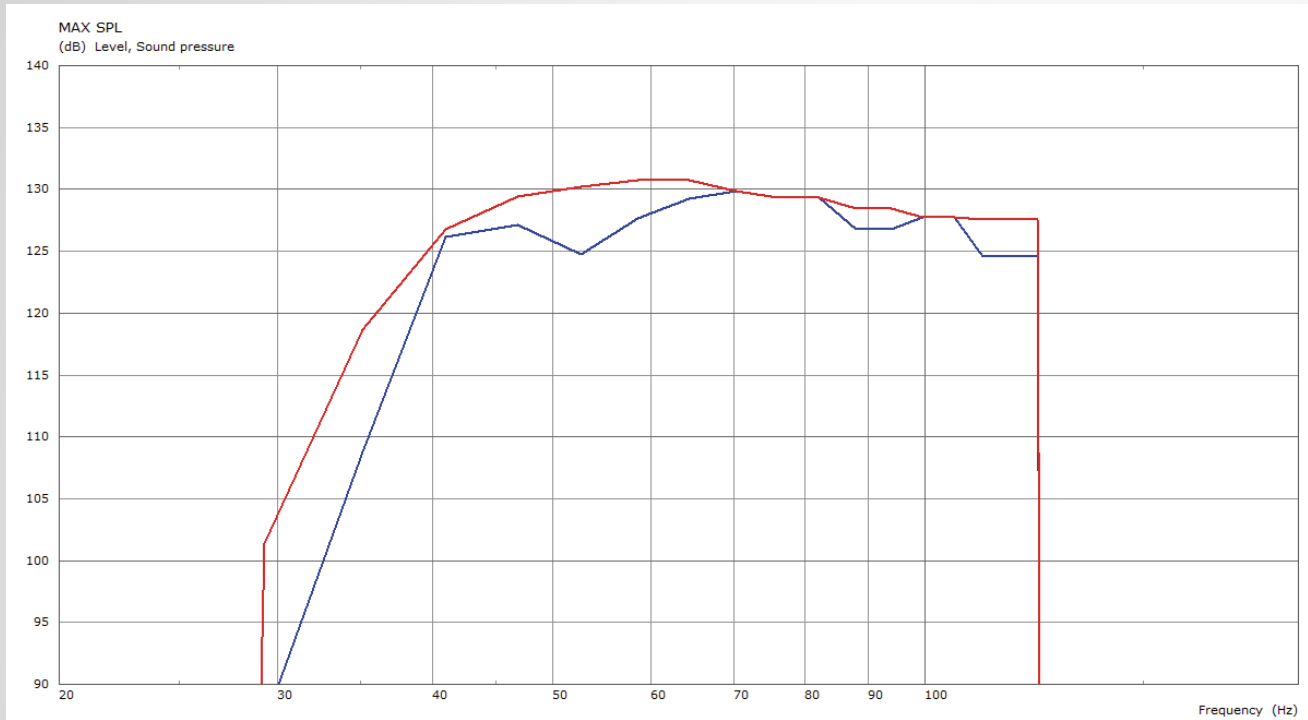

Max. SPL
(blau= 3% THD, rot= 10% THD)

LINEAR 5 MK II 118 Sub HPA



FRONT VIEW

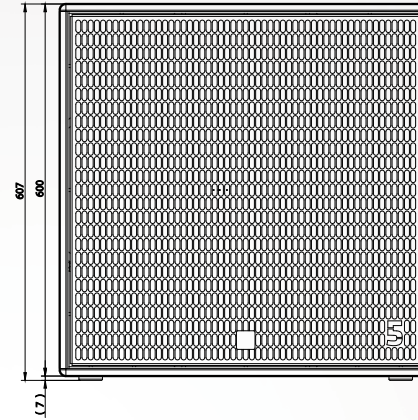

REAR VIEW

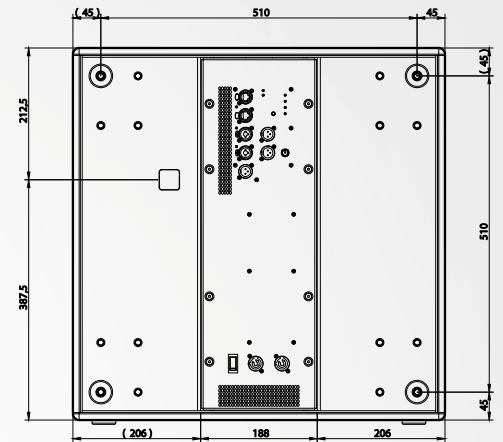

SIDE VIEW

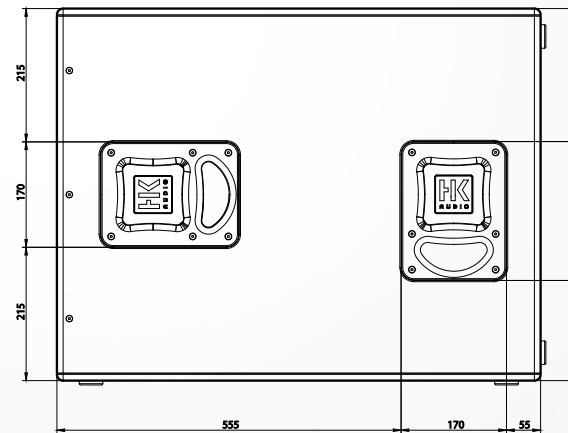

TOP VIEW

